

INTERIÉROVÉ ŽIVÉ STĚNY



VĚŘÍME V INDIVIDUALITU

Již od roku 1992 vyrábíme a instalujeme skleněné příčky, mobilní stěny a akustická řešení. Díky vlastnímu výzkumu a kontaktu se **zákazníky po celém světě** neustále naše produkty zdokonalujeme a **vyvíjíme nová řešení**. Jedním z nich jsou **interiérové živé stěny**. Náš program exteriérových zelených řešení #DomyJakoStromy jsme se proto rozhodli posunout o krok dále a z pozice leadera trhu připravili to nejlepší možné řešení **i pro interiér budov**.

Jsme stavební firma, která i v moderní době bojuje za životní prostředí. Snažíme se zajistit, aby naše budovy byly přínosné **nejen pro své obyvatele, ale i pro své okolí**. Uvědomujeme si totiž, že kontakt s přírodou je esenciálním prvkem k dosažení lidské spokojenosti.

LIKOS
international

BIOTILE®

Exteriérový i interiérový systém zelených stěn určen pro rozsáhlé plochy.



BIOTILE®

šetrí vodu

suchomilné a vlhkomilné
rostliny vedle sebe



Biotile® | Patentovaný systém živých stěn

Biotile® otevírá svět fascinujících zelených interiérů i budov v souladu s moderními trendy udržitelnosti a ekologie a pozitivního vlivu budov na životní prostředí.

Biotile® představuje sofistikovaný **systém vegetačních panelů** s hydrofilní minerální vlnou. Díky segmentovému dělení je k **osazeným rostlinám rovnoměrně distribuována voda a živiny**. Hydrofilní minerální vlna poskytuje ideální prostředí pro růst kořenů a časem nedegraduje. Nemění velikost bez ohledu na to, zda je mokrá nebo suchá, horká nebo studená.

Zelenou stěnu Biotile® vám **navrhne a na přání i nainstalujeme** včetně předpěstovaných rostlin adekvátně zvolených dle míry oslunění a integrujeme automatickou závlahu.

- ▶ Nízká hmotnost plně nasycené kazety - 65 kg na m²
- ▶ Tloušťka systému je pouhých 82 mm
- ▶ Jednoduše nejlepší vertikální pěstební prostředí
- ▶ Můžete zajistit individuální množství vody v jakékoliv části zelené stěny
- ▶ Pěstujte rostliny, které vyžadují různou úroveň závlahy, hned vedle sebe
- ▶ Používáme minimální potřebné množství vody

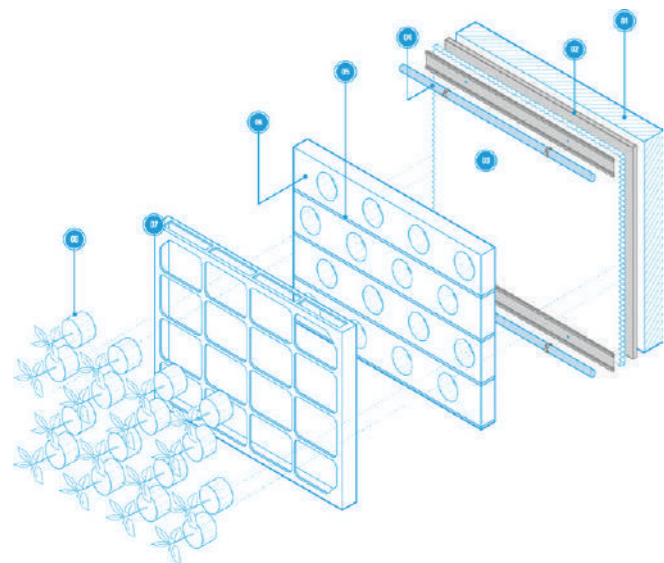

- 1 | Podpurná konstrukce (provětrávaný rošt)
- 2 | Drenážní fólie s filtrací
- 3 | Hliníková lišta, do které se nacakávají vegetační panely + hadičky závlah
- 4 | Zpomalovač odtoku mezi vrstvami minerální vlny
- 5 | Hydrofilní minerální vlna
- 6 | Plastový kryt panelu
- 7 | Rostliny





PLANTBOX

Interiérový i exteriérový systém,
určen pro menší plochy zelených stěn.



PLANTBOX

 manuální nebo automatická závlaha

 malé i velké rostliny



PlantBox | Interiérový systém zelené stěny

PlantBox je **systém důmyslných, samozavlažovacích modulů**, které vám umožní sestavit si zelenou stěnu. Jednotlivé díly PlantBox na sebe v horizontálním směru navazují, ve směru vertikálním na sebe navzájem dosedají díky jednoduchým zámkům.

S ohledem na rozměry modulu **je možné docílit plochy, která je v šířce násobkem 600 mm, ve výšce pak 200 mm**. Celková hloubka systému je 150 mm, jednotlivé díly se kotví přímo do nosné zdi, nebo únosného materiálu předstěny. Jeden metr čtvereční zelené stěny za **nasyceného stavu** se svou hmotností pohybuje kolem **70 kg**.

Instalace systému je velmi jednoduchá. Každý modul má v zadním dílci připravené otvory ke kotvení. Ve vertikálním směru je dostatečné, pokud se kotví každý třetí modul přímo do rovné, únosné zdi. Není nutná žádná další hydroizolace, systém je sám o sobě dokonale vodotěsný.

Nemusíte se bát být kreativní. Hloubka truhlíků je dostatečná pro pěstování okrasných druhů rostlin, ale i bylinek, zeleniny nebo třeba jahod!

- ▶ Možnost automatického nebo manuálního zavlažování
- ▶ Zelená stěna může plynule navazovat na naše interiérové příčky
- ▶ Zvyšuje vlhkost vzduchu a tím napomáhá ke zdravému vnitřnímu prostředí
- ▶ Vyrobeno ze 100% recyklovaného materiálu
- ▶ Možnost zasazení celé řady rostlin, včetně ovoce a zeleniny

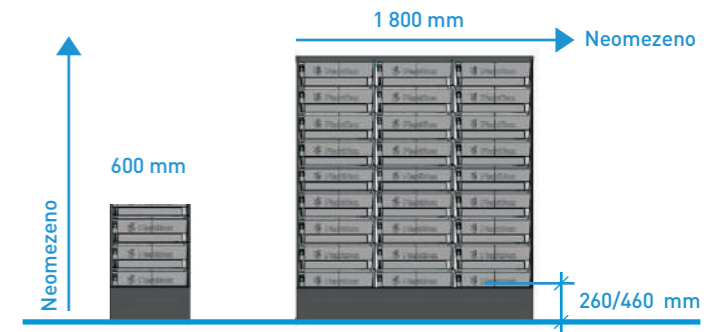

- ▶ Rozměr: 600 mm x 200 mm x 150 mm
- ▶ Plně nasycená hmotnost: 70 kg/m²
- ▶ Materiál: 100% recyklovaný polypropylen
- ▶ Kapacita nádrže: 1,8 l
- ▶ Životnost: +10 let
- ▶ Upevnění: Na dvou místech na výšku 600 mm
- ▶ PlantBox je mrazuodolné řešení
- ▶ Vyrobeno v UK

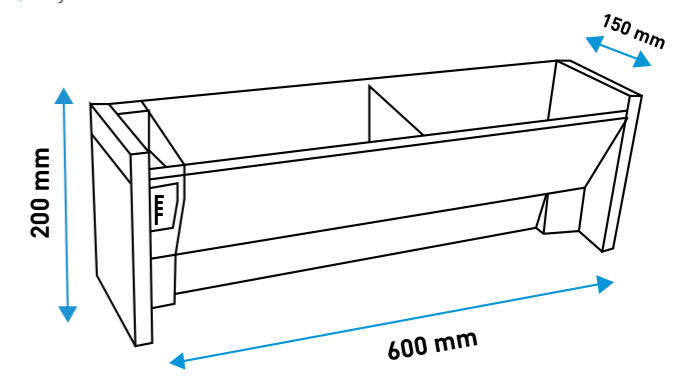

LIKO-S: INOVATIVNÍ LÍDŘI

Inovátorský duch nás pohání vpřed. Neustále **vymýšlíme** a **inovujeme** – patříme mezi špičku evropských výrobců interiérových příček – **skleněné, mobilní a interaktivní**. Design příček vyhovuje nejnáročnějším požadavkům na estetiku, praktičnost a akustiku.



SKLENĚNÉ PŘÍČKY

Rámové a bezrámové příčky splňující **nejvyšší nároky** na design a akustiku.



SMART-I-WALL®

Vysoké rozlišení, unikátní zvuk a dotyková obrazovka **přímo ve stěně**.



MOBILNÍ STĚNY

Změňte uspořádání prostor během pár minut tak, jak zrovna potřebujete.



AKUSTICKÁ ŘEŠENÍ

SilentPET® nebo akustické budky vás ponoří do ticha a **odladí akustiku prostoru**.



Sídlo společnosti:

LIKO-S, a.s.
U Splavu 1419
684 01 Slavkov u Brna
Česká republika

+420 5 44 22 11 11 | info@liko-s.cz

www.liko-pricky.cz

Staňte se naším fanouškem a buďte součástí příběhu...



FACEBOOK



YOUTUBE



LINKEDIN



INSTAGRAM